

HANBUD

Trapecveida lokšņu montāžas instrukcija

gudri būvējošiem

Piegādes saņemšana

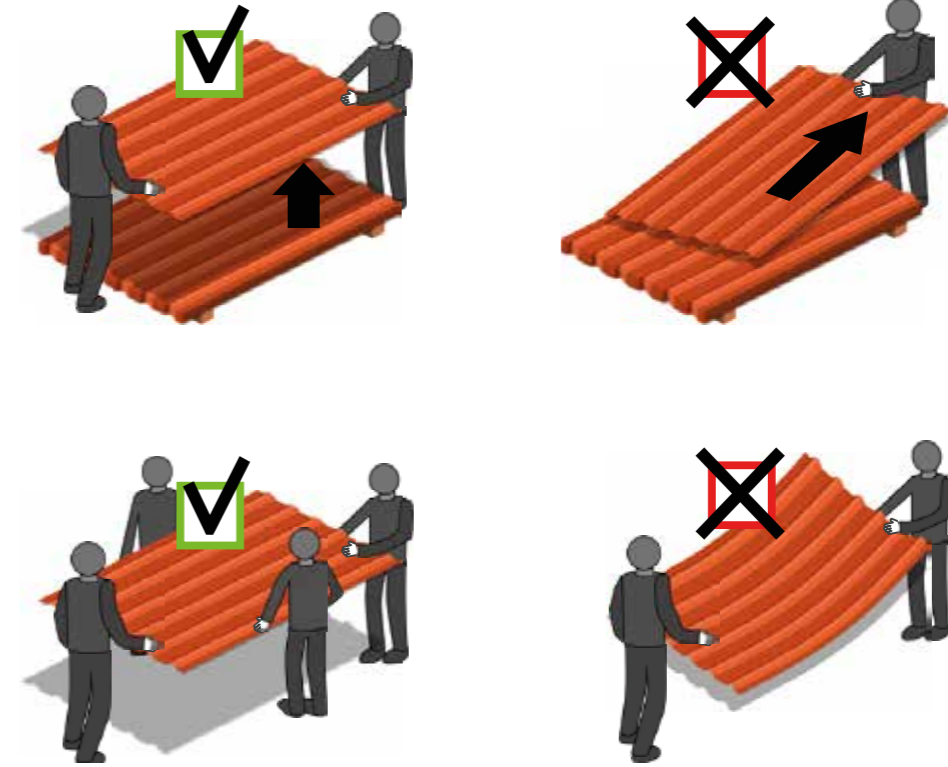

Trapecveida lokšņu montāžas instrukcija

- 1 Piegādes saņemšana
- 2 Pamatnes sagatavošana
- 3 Montāžas secība
- 4 Lokšņu savienošana garenvirzienā
- 5 Stiprināšana
- 6 Skrūvju uzstādīšana
- 7 Jumta apdares elementi
- 8 Nobeiguma piezīmes

Preču pieņemšana

Saņemot preces, jāpārlicinās, ka tās atbilst specifikācijai. Informācija par jebkādiem trūkumiem, kļūdām vai bojājumiem, kas radušies transportēšanas laikā, ir jānorāda pavadzīmē un par to nekavējoties jāziņo **HANBUD** vai vairumtirgotājam, kurā tika veikts pirkums.

Izkraušana

Izkraušanai ieteicams izmantot autoiekrāvēju, palešu ratiņus vai citu ierīci, kas aprīkota ar palešu dakšām ar minimālo atstarpi 1500 mm. Izkraujot ar hidraulisko autoceltni, jāizmanto traverss un speciālās lentstropes.

Lokšņu manuāla transportēšana

Ja mehāniskā izkraušana nav iespējama, ir iespējama manuāla izkraušana šajā gadījumā īpaši jāievēro drošības noteikumi. Loksnes nedrīkst pārvietot vienu pār otru, lai nebojātu krāsas pārklājumu.

Izkraušana jāveic atbilstošam cilvēku skaitam, ievērojot principu: 1 persona/1 lineāram metram, piem. loksne ar garumu 4 l.m. jāizkrauž 4 cilvēkiem, pa 2 katrā pusē.

Pamatnes sagatavošana

Jumta ģeometrija

Jumta konstrukcija jāveido atbilstoši būvniecības standartiem un balstoties uz būvprojektu. Pirms jumta seguma uzklāšanas jāizmēra tā slīpuma leņķis un ģeometrija.

Trapecveida loksņiem minimālais jumta slīpums ir 7°.

Izstiepjot auklu starp pirmo un pēdējo spāru, pārbaudām, vai jumts ir līdzens. Tāda pati procedūra jāveic pie dzegas, kores un jumta vidusdaļā.

Tad izmērām jumta diagonāles, kurām taisnstūra vai kvadrātveida jumta gadījumā jābūt vienādām. Nelielas 2 - 3 cm novirzes var kompensēt turpmākajos jumta klāšanas posmos. Lielākas vajadzētu izlīdzināt, iztaisnojot spāres.

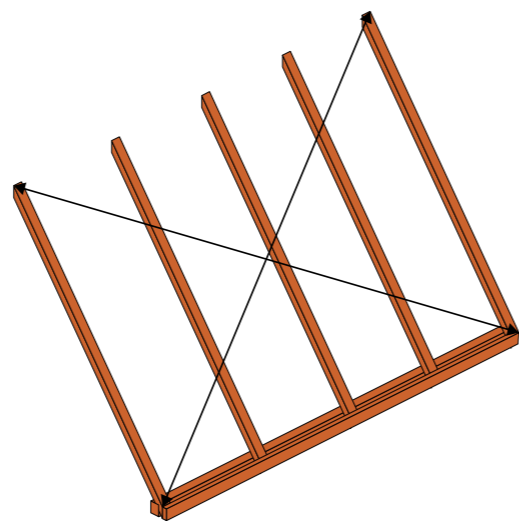

Dzegas dēļa montāža

Montāžu sākam, pie spāres pieskrūvējot dzegas dēli, pie kura piestiprinām apdares elementus un notekcaurules āķi.

Pēc tam, izmantojot montāžas skrūves vai naglas, piestiprinām joslas virs notekcaurules.

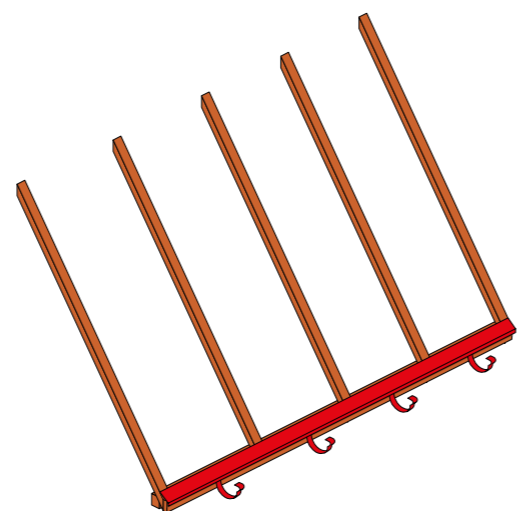

Jumta membrāna

Nākamais solis jumta sagatavošanā jumta segumam ir: jumta membrānas vai filca naglošana. Uzstādīšana ir jāveic saskaņā ar dotā produkta ražotāja ieteikumiem.

Pēc tam gar spārēm skrūvējam koka sloksnes (pretlīstes), kuru izmēri ir vismaz 25 x 50 mm. Tie ir paredzēti, lai nodrošinātu bezmaksas jumta ventilācija.

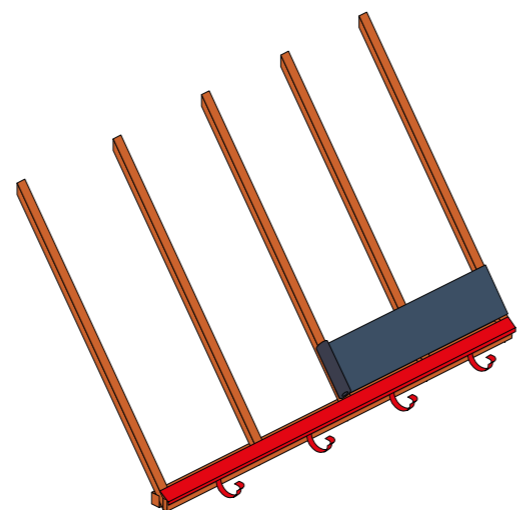

Pamatnes sagatavošana

Latu montāža

Elements, pie kura tiks piestiprinātas loksnes, ir koka latas. Ieteicamais un populārākais izmērs ir 40 mm x 50 mm.

Vispirms uzstādām dzegas latu, virzoties uz kori. **HANBUD** ieteiktajam aksiālajam attālumam starp latām jābūt diapazonā no 250 līdz 350 mm.

Lielāku aksiālo attālumu izvēlamies, balstoties uz būvprojektu un vienojoties ar būvnieku.

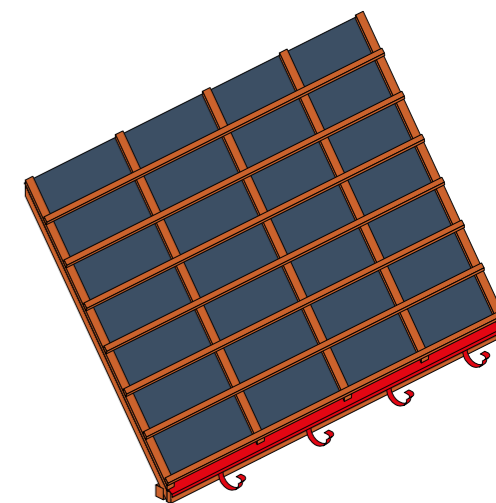

Vēlreiz pārbaudām jumta slīpuma ģeometriju. Nelīdzenumi ir jānovērš.

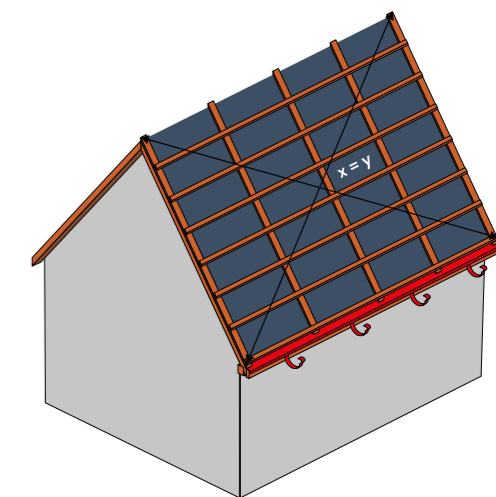

Montāžas secība

Trapeceveida loksnes var uzstādīt jebkurā virzienā bez ierobežojumiem. Tās var uzstādīt no jumta kreisās vai labās puses. Tomēr mēs iesakām veikt montāžu ar virzienu pretī valdošajiem vējiem.

Atkarībā no montāžas virziena, pārklājam vai pabīdām to zem pārklājošās loksnes.

Pirmo loksni piestiprinām pie seguma ar vienu skrūvi pie dzegas un novietojam to taisnā leņķī pret dzegu. Pēc tam turpinām jumta segšanas darbus.

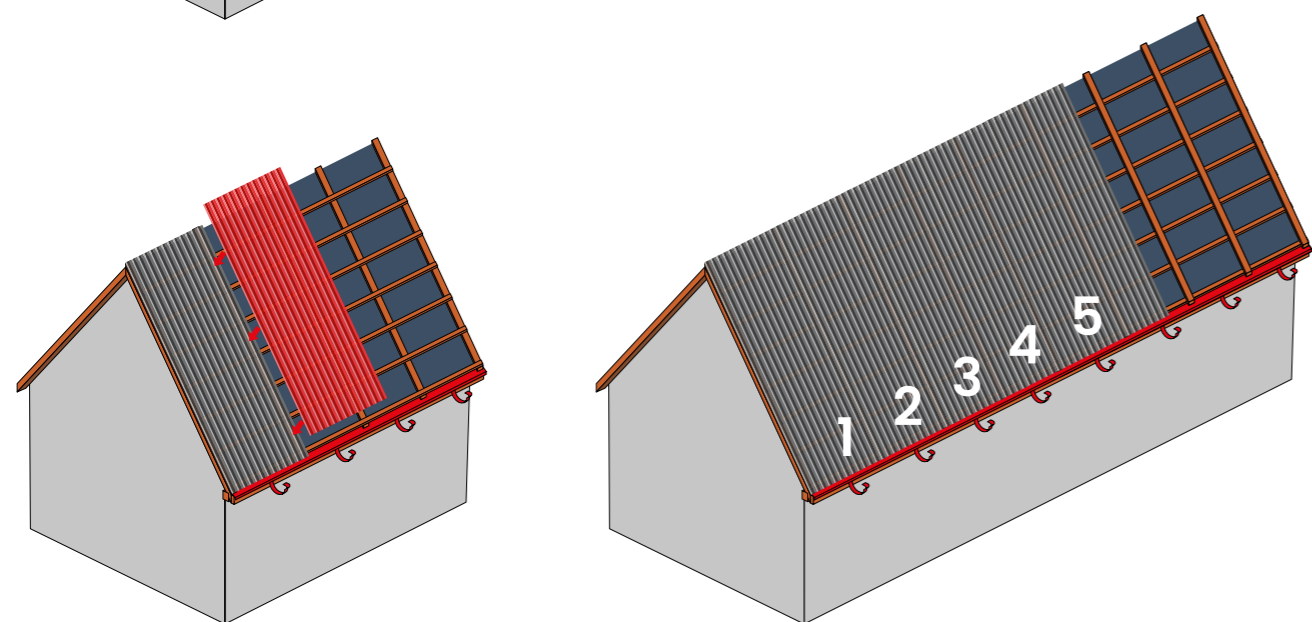
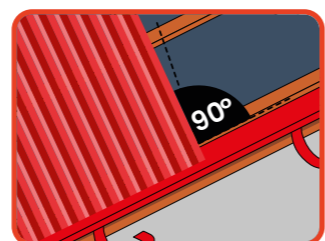
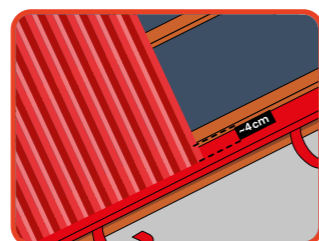
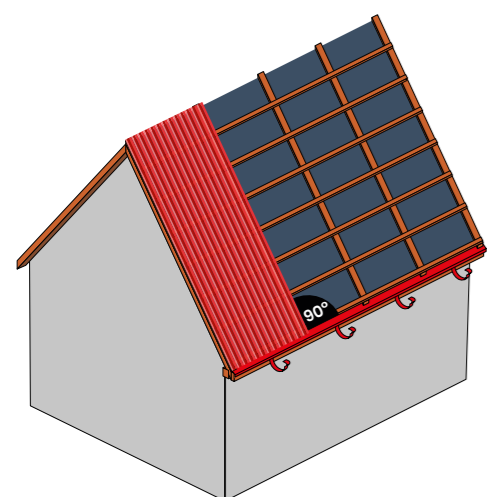
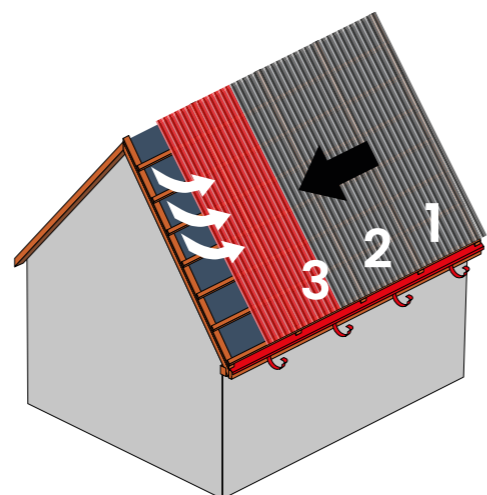

Lokšņu savienošana garenvirzienā

Ja ir nepieciešams savienot loksnes gareniski, loksnes jāklāj ar pārklaidumu 150-300 mm. Montāžas laikā ievērojiet secību, kā parādīts attēlā zemāk.

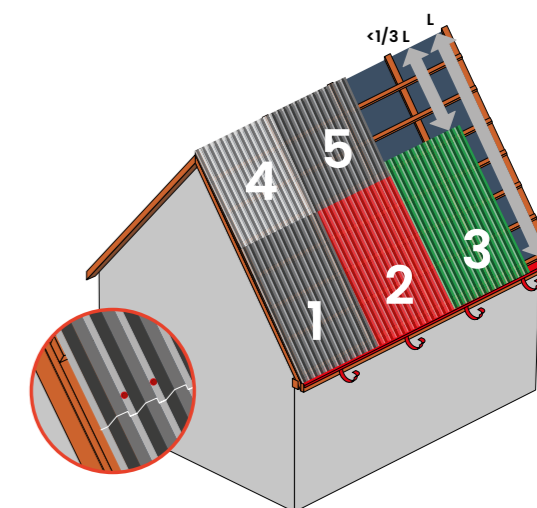

Stiprināšana

Lokšņu montāžai izmantojiet cinkotas un pārklātas lauksaimniecības skrūves 4,8 x 35 mm.

Dzegas un kores zonās un uz pārklaidumiem loksnes jāpieskrūvē katrā trapeces apakšējā vilnī, bet vējdēļā zonā pie katras lates.

Skrūvju sadalījumam jābūt 8 gab/m² malu zonā un 5 gab/m² seguma centrālajā daļā.

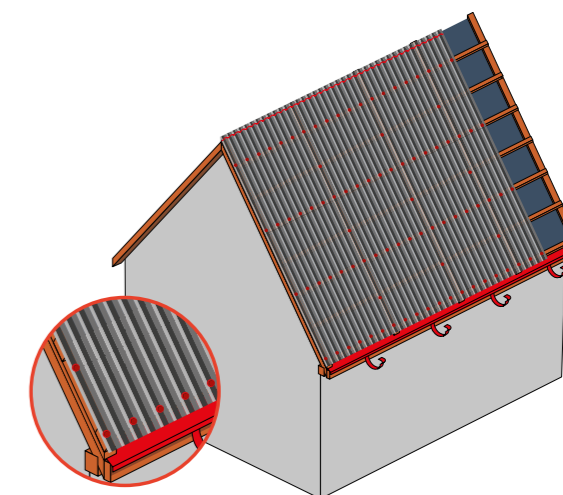

Skrūvju uzstādīšana

Skrūvju uzstādīšana uz trapeceveida loksņēm (izņemot T-35 un T-55)

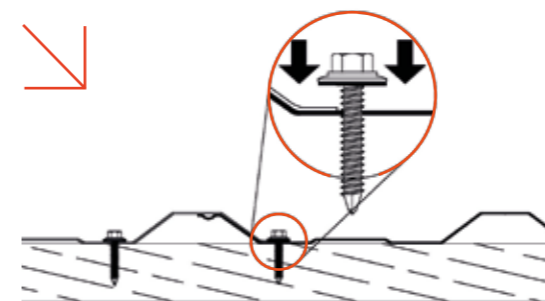

Skrūvju uzstādīšana uz trapeceveida loksņēm T-35 un T-55

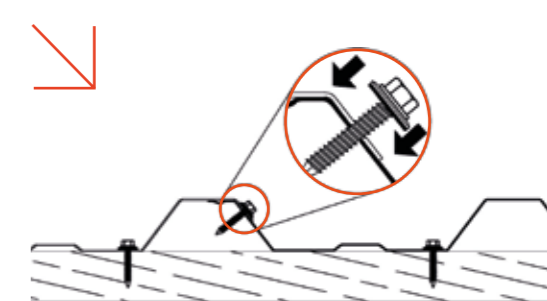

Jumta apdares elementi

Visi jumta apdarei nepieciešamie elementi ir pieejami produktu katalogā.

Tomēr, tos uzstādot, ir jānodrošina pareiza jumta ventilācija, lai novērstu pārmērīgu mitruma uzkrāšanos.

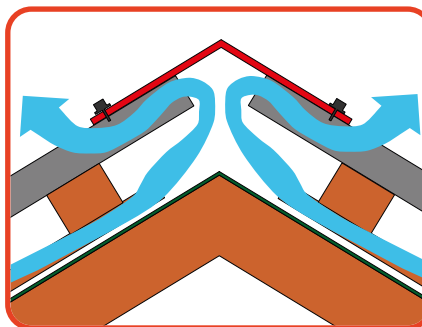

Nobeiguma piezīmes

Lokšņu griešanai izmantojiet profesionālos skārdnieka instrumentus, piem. nibler vai rokas šķēres.

Lokšņu griešanai aizliegts izmantot leņķa slīpmašīnu un citas iekārtas, kas rada karstumu. Loksnes nedrīkst griezt uz jumta seguma. Lokšņu griešanas vai montāžas laikā radušās skaidas nekavējoties jānoņem. Pretējā gadījumā tie var izraisīt korozijas perēkļu veidošanos līdz ar to samazinās loksnes kalpošanas laiks un garantija tiek anulēta.

HANBUD neuzņemas atbildību par zaudējumiem, kas radušies, uzstādot produktus citādi, nekā aprakstīts šajā instrukcijā.

